

Машина для нарезания бейки

Инструкция по эксплуатации

1. Регулировка и замена ножей

а. Если нож плохо режет, вставить гаечный ключ на 4 мм в отверстие прижимного винта верхнего ножа (см. рис. 13). Затем вставить его во внутренний шестигранник прижимного штифта и повернуть по часовой стрелке или против часовой стрелки, для того чтобы отрегулировать давление пружины. Давление ножа требует постоянной регулировки, чтобы обеспечить нормальные условия работы.

б. В случае, если, несмотря на описанные выше действия, машина все же продолжает работать не достаточно хорошо, нож необходимо заменить. Для этого открутить прижимные винты верхнего и нижнего ножей в соответствии с Рис. 9 и 10. После этого сначала снять нижний нож, затем верхний.

Примечание: Прежде чем приступить к замене ножей, отсоединить машину от электросети.

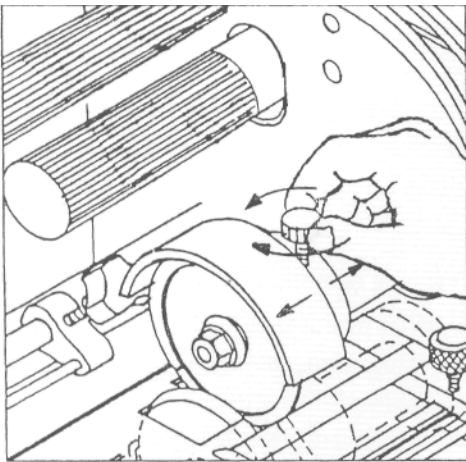

(Fig.9)

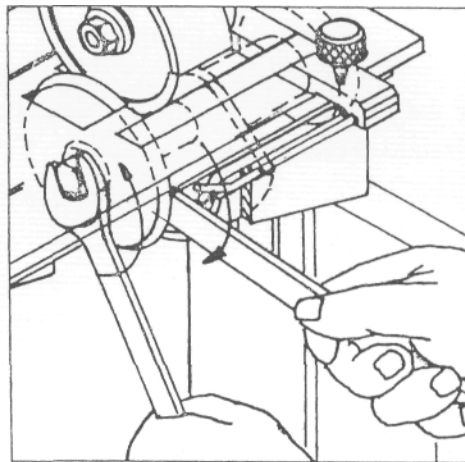

(Fig.10)

с. Заменить нож в соответствии с рис. 11 и 12.

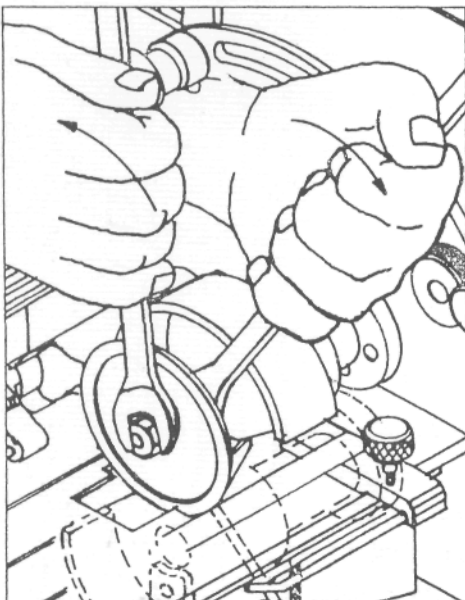

(Fig.11)

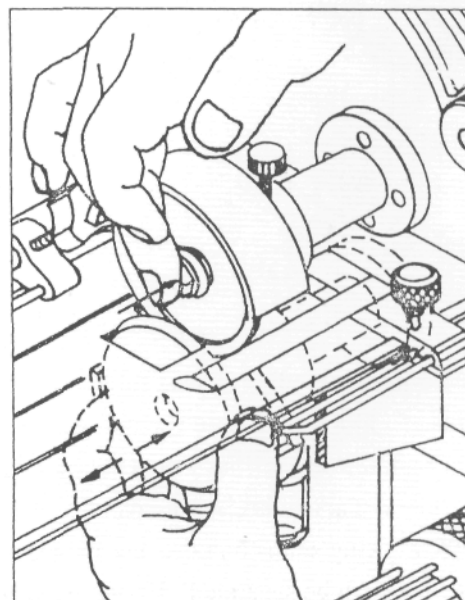

(Fig.12)

d. После того как новый нож установлен, сначала повернуть болт, фиксирующий нож на верхнем ноже по часовой стрелке, как показано на Рис. 13, для того чтобы уменьшить давление прижима, затем, следуя рис. 15, протолкнуть его в указанном стрелкой направлении. По окончании регулировки повернуть два ножа по часовой стрелке, пока они слегка не соприкоснутся.

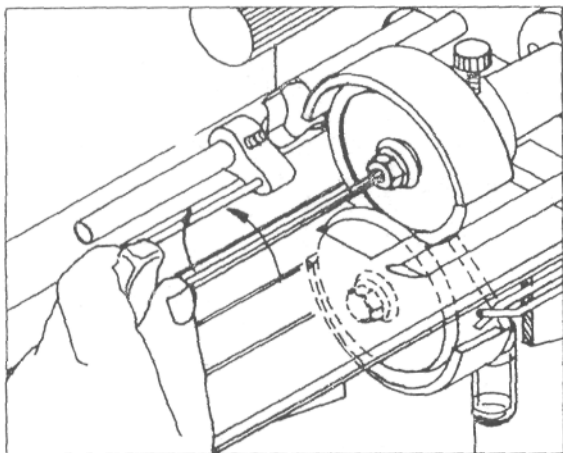

(Fig.13)

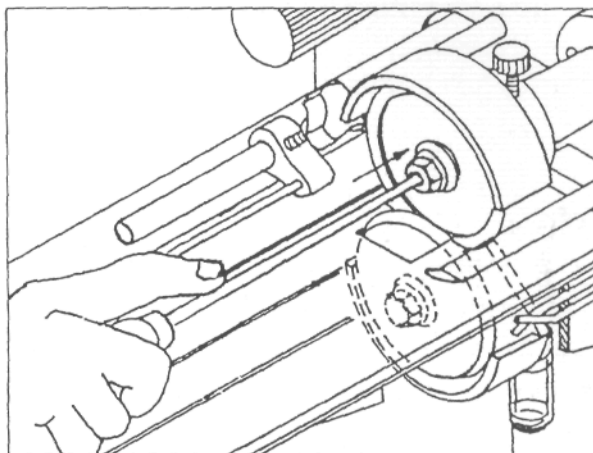

(Fig.14)